



MOTOBOMBAS SIBRAPE MANUAL DO USUÁRIO

Advertências e Precauções de Segurança Importantes.....	4
Instruções para Instalação.....	6
Operações.....	9
Problemas / Causas / Soluções.....	10
Curvas de Performance.....	11
Dimensões.....	15
Peças de Reposição.....	18
Assistência Técnica.....	26
Contatos.....	26
Termos de Garantia.....	27

A instalação incorreta desta motobomba pode resultar em lesões corporais graves ou mesmo morte.



Os instaladores, operadores de piscina e proprietários de piscina devem ler essas advertências e todas as instruções contidas nesse manual antes de instalar, operar ou realizar manutenção na motobomba.

As motobombas SIBRAPE são destinadas ao uso em piscinas comerciais e residenciais.

A maioria dos países possuem normas locais que regulamentam a construção, instalação e funcionamento de piscinas, spas e banheiras residenciais e/ou públicas. É importante seguir estas normativas de acordo com o país de instalação.

AVISO IMPORTANTE

Atenção instalador! Este manual de instalação e do usuário contém informações importantes sobre a instalação, operação e a utilização segura desta motobomba. Este manual deve obrigatoriamente ser entregue ao proprietário do equipamento.

Antes de instalar este produto, leia e siga todas as advertências e instruções contidas neste manual. O não cumprimento das advertências e instruções pode resultar em ferimentos graves, mortes, danos materiais e perda de garantia.



Perigo! A temperatura da água acima de 37°C pode ser perigosa para a saúde. Imersão prolongada em água quente pode induzir a hipertermia. A hipertermia ocorre quando a temperatura interna do corpo alcança um nível acima da temperatura interna do corpo de 37°C. Os efeitos da hipertermia compreendem: (1) O desconhecimento do perigo eminente; (2) a falta de percepção de calor; (3) Falta em reconhecer a necessidade de sair da água; (4) Incapacidade física de sair da água; (5) Danos fetais em mulheres grávidas; (6) Inconsciência resultando em risco de afogamento. O uso de álcool, drogas ou medicação podem aumentar consideravelmente o risco de hipertermia fatal em piscinas, spas, ofurôs e banheiras de hidromassagem.

Não permita que crianças e/ou pessoas sem capacitação operem esta motobomba.

Ao substituir uma motobomba verifique a potência/vazão/curva manométrica do equipamento para que estes sejam compatíveis. Instalar um equipamento inadequado pode ultrapassar a vazão máxima suportada pelo sistema.

Este equipamento se destina ao uso em piscinas residências e/ou comerciais, sendo assim deve-se seguir todas as normativas ABNT NBR.

ABNT NBR 10339 - Piscina - Projeto, execução e manutenção de 09/19/2018.

ABNT NBR 5410 - Instalações elétricas de baixa tensão de 30/09/2004.

E demais normas que se aplicam a estes fins.



RISCO DE CHOQUE ELÉTRICO OU ELETROCUSSÃO



MOTOBOMBAS EXIGEM ALTA VOLTAGEM E CORRENTE O QUE PODE PROVOCAR CHOQUES ELÉTRICOS, QUEIMADURAS OU MORTE.

Sempre desconecte a alimentação elétrica da motobomba antes de fazer a manutenção. Deixar de fazê-lo pode resultar em acidentes, lesões graves ou morte acidental devido a choque elétrico.

As motobombas de piscina, spas ou de banheiras de hidromassagem devem ser instaladas por profissionais qualificados em conformidade com as normas elétricas locais e portarias cabíveis. A instalação incorreta pode criar um risco elétrico que pode resultar em morte ou lesões graves aos utilizadores da piscina, aos instaladores ou outros devido ao choque elétrico e pode causar danos à propriedade.

Não dimensionar corretamente uma motobomba, realizar uma instalação inadequada ou utilizar uma motobomba em aplicações que não aquelas para as quais a motobomba se destina, pode resultar em acidentes, lesão corporal grave ou morte. Estes riscos podem incluir, mas sem limitação, choques elétricos, incêndio, inundação, armadilha de sucção, ferimentos graves, danos materiais causados por uma falha estrutural da motobomba ou outro componente do sistema.



Nunca exceder as especificações da motobomba, como pressão, tensão, corrente, etc.

PERIGO DE ARMADILHA POR SUCÇÃO

Motobombas movimentam grandes volumes de água, gerando uma alta sucção nos dispositivos de sucção o que podem representar perigo extremo de sucção acidental, de membros e/ou cabelos caso não seja realizado um dimensionamento correto da quantidade e posicionamento dos drenos de fundo, skimmer, dispositivos de aspiração e tubulação.

O NÃO CUMPRIMENTO DAS NORMAS E RECOMENDAÇÕES DE INSTALAÇÃO, OPERAÇÃO E SEGURANÇA PODE RESULTAR EM CABELOS OU MEMBROS PRESOS, O QUE PODE CAUSAR GRAVES ACIDENTES, DANOS OU MORTE. Em caso de dúvida sobre a instalação e/ou operação da motobomba, consulte um serviço qualificado de profissionais de piscina.



As motobombas não substituem os drenos e suas tampas corretamente instalados e fixados. Uma tampa de dreno de acordo com as normas deve ser utilizada para cobrir cada dreno. Piscinas, spas e banheiras de hidromassagem devem utilizar pelo menos dois drenos e seguir as normativas adequadas para projeto, especificação e instalação. Inspeccione regularmente todas as tampas de dreno à procura de fissuras, danos e desgaste avançado. Se uma tampa estiver solta, rachada, danificada, quebrada ou faltando, feche a piscina, spa ou banheira de hidromassagem imediatamente, desligue a motobomba, coloque um aviso de manter o local fechado até que uma tampa apropriada esteja instalada corretamente.

Advertências e Precauções de Segurança Importantes

Acidentes mais comuns devido a sucção acidental:



Cabelo preso - Quando os cabelos se emaranham ou se prendem na tampa do dreno, aprisionando a pessoa debaixo d'água. Esse risco se apresenta quando não existe uma tampa adequada para prevenir a sucção de cabelos, quantidade inadequada de drenos para a vazão necessária da(s) motobomba(s), aumento da velocidade de sucção, não seguir as normativas, dimensionar incorretamente o sistema, equipamentos e tubulações.

Aprisionamento de Membros - Quando um membro é sugado ou se prende em uma abertura, resultando em aperto mecânico ou inchaço. Esse risco se apresenta quando uma tampa de dreno escapa, quebra, afrouxa, racha, ou não está fixada corretamente.

Aprisionamento para o Corpo - Quando uma parte do corpo se prende contra a tampa do dreno aprisionando o nadador debaixo d'água. Esse risco se apresenta quando não existe uma tampa adequada para prevenir o aprisionamento do corpo, quantidade inadequada de drenos para a vazão necessária da(s) motobomba(s), aumento da velocidade de sucção, não seguir as normativas, dimensionar incorretamente o sistema, equipamentos e tubulações.

Evisceração/Desentranhamento - Quando uma pessoa se senta no dreno de uma piscina, spa ou banheira de hidromassagem e a sucção é aplicada diretamente no intestino, causando lesão intestinal grave.



Armadilha Mecânica - Quando joias, trajes de banho, adornos de cabelos, dedos da mão, dedos do pé ou articulações dos dedos são capturados em uma abertura da saída ou tampa do dreno.

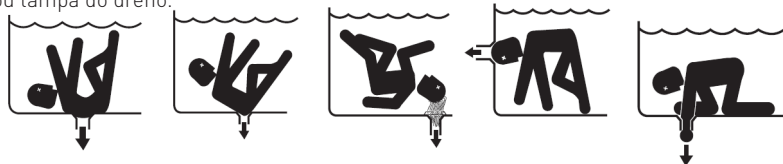

Instruções para Instalação

Inspeção e Recebimento

Confira o produto no ato do recebimento, depois de remover o equipamento da sua embalagem, confira os documentos de remessa e verifique se porventura ocorreu algum dano no equipamento, motivado pelo carregamento e transporte. Caso alguma irregularidade tenha sido constatada, tal como falta de componentes ou algum dano no equipamento, notifique imediatamente o responsável pelo transporte e a Sibrape.

Instalação

Instale a motobomba o mais próximo possível da piscina ou spa, de acordo com a norma ABNT NBR 10339 e ABNT NBR 5410, a fim de reduzir perdas por atrito na tubulação e melhorar a eficiência da motobomba. Visando manter a motobomba constantemente escorvada, o que facilita seu funcionamento e acelera o início da circulação da água, recomendamos, se possível, instalar a motobomba afogada, ou seja, abaixo do nível da água da piscina. Quando não existem meios de se instalar a motobomba afogada, deve-se fazer então a sua instalação no nível mais baixo possível em relação ao nível da água da piscina, e nunca superior a 2 metros acima do nível da água.

Instale a motobomba em um local seco, bem ventilado, plano, sombreado e que disponha de espaço suficiente para colocar e retirar a motobomba com facilidade, manipular os registros e fazer os serviços de manutenção, quando necessário. Caso a motobomba seja instalada dentro de uma casa de máquinas, o piso desta deverá ter um ralo de drenagem. Recomenda-se a instalação da motobomba em uma base que esteja elevada em relação ao piso da casa de máquinas, a fim de evitar umidade, insetos, animais e contato com a água.

A motobomba deve ser fixada no piso ou base, de acordo com o modelo pode haver pontos de fixação no motor e/ou partes plásticas da motobomba.

A parte traseira da motobomba/motor não deve estar encostada ou fechada, devendo haver uma distância mínima de 10 cm entre o motor e qualquer outro objeto, parede etc. *Verifique a imagem abaixo:

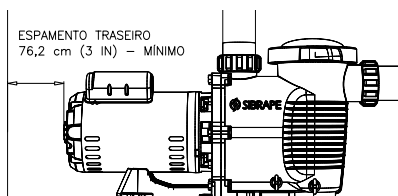

Espaçamento na Parte de Trás do Motor

Instalação Hidráulica

Verifique o modelo da sua motobomba para saber as dimensões de entrada e saída. Jamais utilize um tubo de diâmetro inferior ao de entrada e/ou saída da motobomba, isso compromete a vazão, performance e operação do equipamento.

BPF HE / BPF SP - SOLDA Entrada 50 mm / Saída 50 mm na união já inclusa.

BPF EAGLE - ROSCA Entrada 60 mm / Saída 50 mm

BPF PLATINIUM - SOLDA Entrada 60 mm / Saída 60 mm interno. União já inclusa.

Utilização de Tubos de PVC: Utilize tubos de PVC na sucção e no recalque. Faça a soldagem dos tubos e conexões utilizando adesivos apropriados para esse fim. Durante a soldagem dos tubos e conexões, evite que respingos do adesivo caiam sobre e/ou no interior do equipamento, o que o comprometeria o seu aspecto e funcionamento.

Recomendações Importantes

- Para obter um melhor desempenho e segurança, recomenda-se utilizar tubos com diâmetros maiores, nunca inferior ao diâmetro de entrada/saída da motobomba.
- A tubulação de sucção deve ser igual ou maior que o diâmetro de retorno.
- O encanamento da piscina deve ser o mais curto possível.
- Evite cotovelos na linha de sucção, principalmente próximo à motobomba. Esses cotovelos podem causar turbulências indesejáveis no fluxo da água.
- Ancore as tubulações convenientemente. Fixe-as através de suportes no piso ou nas paredes da casa de motobombas.
- Evite esforços nos bocais da motobomba.
- Faça um perfeito alinhamento das tubulações com os bocais da motobomba.
- Nas instalações com motobomba afogada (motobomba instalada abaixo do nível da água da piscina), instale registros nas linhas de sucção e recalque. Mantenha esses registros fechados durante a manutenção do equipamento ou da limpeza do pré-filtro.
- Recomenda-se que uma válvula, cotovelo ou tee instalado sucção não fique mais próximo do que cinco (5) vezes o diâmetro do tubo de sucção.

Exemplo:

Uma motobomba com diâmetro de entrada de 60mm, utilizando um tubo para sucção de 60 mm requer uma tubulação reta de 300 mm (30 cm) na frente da entrada de sucção da bomba. Isso ajudará a motobomba escovar mais rapidamente e ter uma vida útil maior.

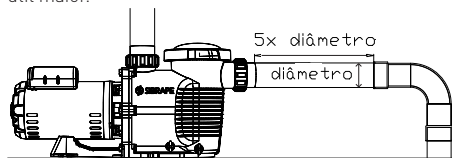

Instalação Elétrica

A instalação elétrica deve ser realizada por um profissional capacitado e estar de acordo com a legislação e Normas Técnicas locais vigentes. Para o Brasil a Norma Técnica ABNT NBR 5410 - Instalações elétricas de baixa tensão, estabelece detalhadamente os critérios que devem ser seguidos para instalação, protegendo a instalação, equipamentos, pessoas e animais.

Um projeto bem dimensionado, garante um perfeito funcionamento da motobomba, protege o equipamento e aumenta sua vida útil.

A alimentação dos motores das motobombas de recirculação deverá ser feita por meio de um circuito exclusivo, independente dos demais. Os motores deverão estar instalados no interior de uma casa de máquinas e com área suficiente para ventilação.

Os cabos de alimentação dos motores deverão ser dimensionados por um profissional habilitado e capacitado para tal finalidade.

VERIFIQUE A TENSÃO DE LIGAÇÃO DE SEU MOTOR ANTES DE CONECTAR A ENERGIA.

VERIFIQUE NA PLACA DO MOTOR A CORRETA LIGAÇÃO DOS TERMINAIS PARA AS TENSÕES DISPONÍVEIS DE ACORDO COM CADA MOTOR/MOTOBOMBA.

É obrigatório a instalação de dispositivos que ofereçam segurança para a instalação, equipamento, pessoas e animais, tais como: Contator, relé de sobrecarga, DPS (Dispositivos de proteção contra surtos), Relé falta de fase, IDR/DR (Interruptor Diferencial Residual/Diferencial Residual) e demais proteções necessárias de acordo com a norma ABNT NBR 5410 - Instalações elétricas de baixa tensão, tanto para motores monofásicos quanto para trifásicos.

A falta de dispositivos de proteção elétrica nos motores acarretará a perda da GARANTIA.

A garantia não cobre danos provenientes de descargas elétricas, problemas no fornecimento e fenômenos da natureza.

Todos os dados dos motores estão impressos na placa de identificação colocada no corpo do motor.

Para a instalação de motores trifásicos deve-se utilizar um Indicador de Rotação de Fase, a fim de **evitar** a ligação errada e o motor girar no sentido contrário.

Caso a motobomba seja ligada errada e gire no sentido contrário acarretará a perda da GARANTIA.

Todos os motores possuem por padrão sentido de giro Anti-horário (Quando observado pela frente do eixo). Entretanto quando olhado pela parte traseira do motor, o eixo deve rotacionar em sentido horário.

Aterramento: O ATERRAMENTO É OBRIGATÓRIO

Para total segurança da instalação elétrica, certifique-se que o motor esteja perfeitamente aterrado, conforme norma ABNT NBR 5410. Utilize o terminal existente no motor para aterramento, conectando-o a um fio de diâmetro adequado conforme o projeto e este a uma haste de ferro/cobre apropriada.

Escorva

As motobombas Sibrape que possuem pré-filtro, são autoescorvantes (Capacidade de auto expelir o ar contido na tubulação de sucção ou mangueira flexível do aspirador da piscina e retorno).

O excelente sistema de escorva das motobombas lhes proporcionam um rápido início de recalque com a extração total do ar. Quanto menor for o volume de ar contido na tubulação, menor será o tempo de escorva. Sendo assim, é recomendado instalar a motobomba o mais próximo possível da piscina e utilizar a tubulação com diâmetro igual ou superior ao nominal da motobomba.

Quando se deseja uma maior eficiência na escorva da motobomba instalada em uma tubulação de sucção de comprimento superior a 3 (três) metros e altura acima de 2 (dois) metros, recomenda-se instalar uma válvula de retenção no tubo de sucção abaixo do nível da água da piscina a fim de evitar a drenagem da água na tubulação.

A escorva é feita procedendo-se da seguinte maneira:

- Remova a tampa do pré-filtro girando-a manualmente pelas suas aletas no sentido anti-horário.
- Complete o nível de água do pré-filtro. A água deve atingir o bocal de sucção.
- Recoloque a tampa do pré-filtro. Gire-a manualmente pelas suas aletas no sentido horário, até sentir que o seu anel de vedação se acomodou devidamente no corpo do pré-filtro. Obs.: Não aperte excessivamente a tampa do pré-filtro.

Caso ocorra algum vazamento entre a tampa e o pré-filtro, atente para os seguintes detalhes:

- 1 - Certifique-se de que o anel de vedação está corretamente alojado na tampa.
- 2 - Caso o vazamento persista, substitua o anel de vedação. Não tente melhorar a vedação de tampa aplicando na mesma fita de vedação.
- 3 - Unte a rosca da tampa e/ou o anel de vedação com graxa de silicone. Este procedimento facilita rosquear a tampa e travá-la, evitando que ela engripe.

*Bombas de menores potência podem ter dificuldade para realizar a escorvação quando instaladas acima do nível, recomenda-se esse tipo de instalação para bombas acima de 3/4 cv.

Operação

Após realizada a escorva - retirada total de ar da tubulação - observe o funcionamento da motobomba e também a tubulação visível a fim de identificar possíveis vazamentos.

Limpeza do Pré-Filtro

Inspecione frequentemente o estado de saturação da cesta do pré-filtro, através da tampa transparente. Se a cesta estiver cheia de folhas, algas, pedriscos ou objetos estranhos, faça a sua limpeza, procedendo da seguinte maneira:

- 1 - Desligue o motor elétrico.
- 2 - Se a motobomba estiver afogada, feche os registros de sucção e recalque.
- 3 - Remova a tampa do pré-filtro.
- 4 - Remova o cesto coletor e faça sua limpeza, lavando-a com água. Se necessário, utilize uma escova para desobstruir os seus orifícios.
- 5 - Recoloque o cesto e a tampa.
- 6 - Se a motobomba se encontra afogada, abra os registros de sucção e recalque e ligue o motor elétrico.
- 7 - Se a motobomba não estiver afogada efetue novamente sua escorva.

ATENÇÃO!

- **Não aperte excessivamente a tampa do pré-filtro.**
- **Utilize apenas graxa de silicone na rosca da tampa e nos anéis de vedação.**
- **Nunca acione a motobomba sem que haja água no corpo do pré-filtro.**

ATENÇÃO!

Nunca utilize solventes para a limpeza deste equipamento, apenas detergentes neutros.

Parâmetros da água:

Os parâmetros químicos da água devem ser devidamente regulados, o desequilíbrio químico pode ocasionar danos ao equipamento e perda da garantia.

Temperatura Máxima: 40°C

Cloro: 1.0 - 3.0 ppm

pH: 7.4 - 7.8

Sal: 3400 ppm

Dureza cálcica: 200 - 400

Alcalinidade total: 80 - 120

Na eventualidade de qualquer problema com o uso da motobomba, consulte a tabela abaixo. Caso não seja possível sanar o problema, entre em contato com um dos revendedores Sibrape.

Descrição	Causa	Solução
Motor não Funciona	Motor não recebe energia elétrica; Chave geral desligada; Fusíveis queimados; Ligações elétricas incorretas; Tensão baixa.	Verifique o circuito e corrija; Ligue a chave geral; Substitua os fusíveis; Corrija as ligações elétricas; Verifique o circuito e corrija.
Motor não atinge Rotação Nominal	Tensão baixa; Ligação incorreta.	Verifique o circuito e corrija; Corrija a ligação.
Aquecimento do Motor	Tensão baixa; Ligação incorreta.	Verifique o circuito e corrija; Corrija a ligação.
Bomba funciona mas não bombeia	Bomba não está escorvada; Registros fechados; Entrada de ar na tubulação de sucção; Sentido da rotação está incorreto; Rotação incorreta.	Escorve a bomba; Abra os registros; Elimine a entrada de ar; Corrija o sentido de rotação do motor; Corrija a rotação.
Vazão e pressão insuficientes	Registros parcialmente fechados; Cesta do pré-filtro saturada; Ar na tubulação; Motor com baixa rotação; Sentido da rotação invertido.	Abra os registros; Limpe a cesta; Repare a tubulação; Verifique as ligações e corrija; Corrija a rotação do motor.
Ruído excessivo ou vibração	Cesta do pré-filtro saturada; Registros parcialmente fechados; Tubulação obstruída.	Limpe a cesta; Abra os registros; Faça a limpeza da tubulação.

Curvas de Performance BPF Split Phase

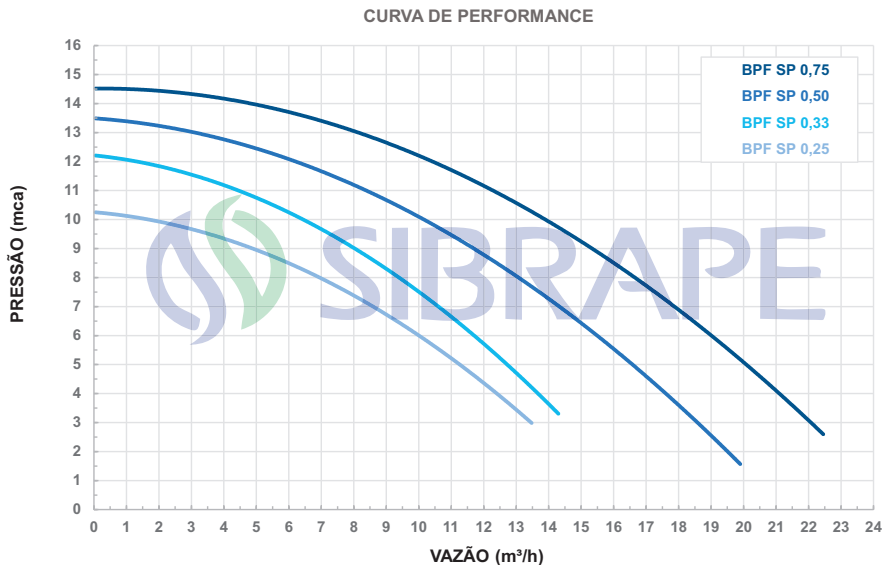

Curvas de Performance BPF Haste Externa

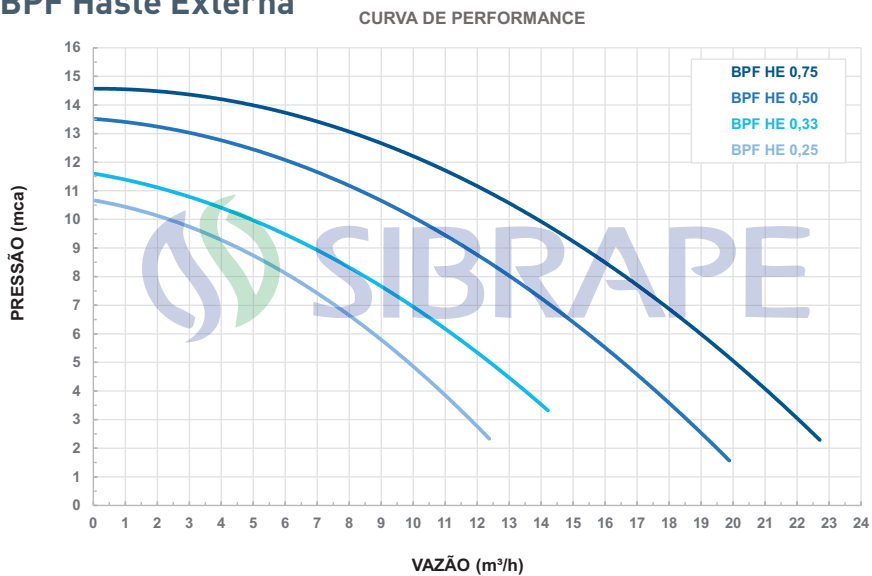

Curvas de Performance BPF Polimeral

CURVA DE PERFORMANCE

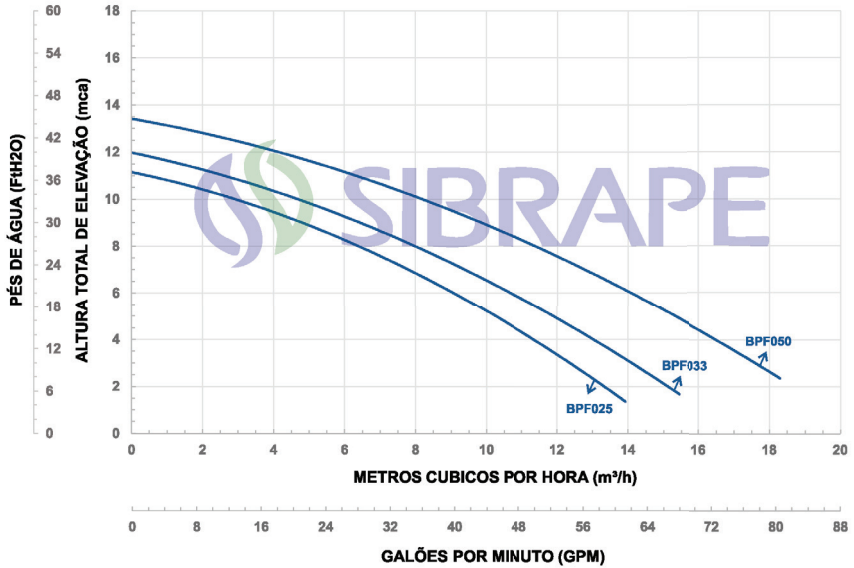

Curvas de Performance BPF Eagle Monofásico

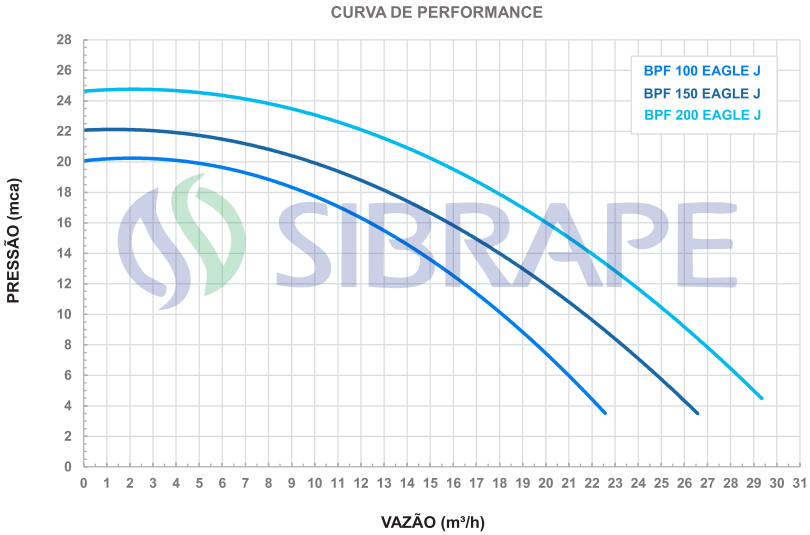

Curvas de Performance BPF Eagle Trifásico

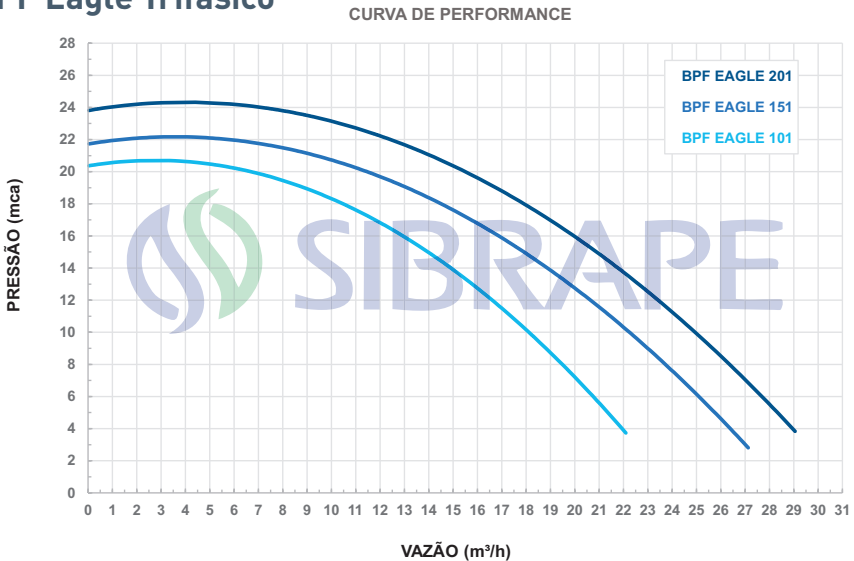

Curvas de Performance BPF Platinum Monofásico

CURVA DE PERFORMANCE - PLATINUM MONOFÁSICA

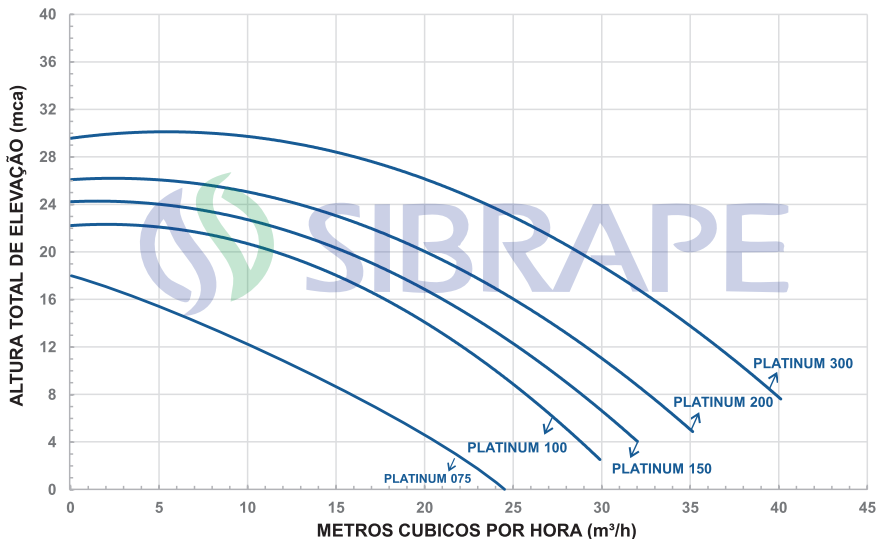

Curvas de Performance BPF Platinum Trifásico

CURVA DE PERFORMANCE - PLATINUM TRIFÁSICA



Tabela • Dimensões BPF Split Phase

Modelo	A	B	C	D	E	F
BPF 025 SP	183	265	545	172	162	145
BPF 033 SP	183	265	545	172	162	145
BPF 050 SP	183	265	545	172	162	145
BPF 075 SP	183	265	545	172	162	145

*Dimensões em Milímetros (mm)

Tabela • Dimensões BPF Haste Externa

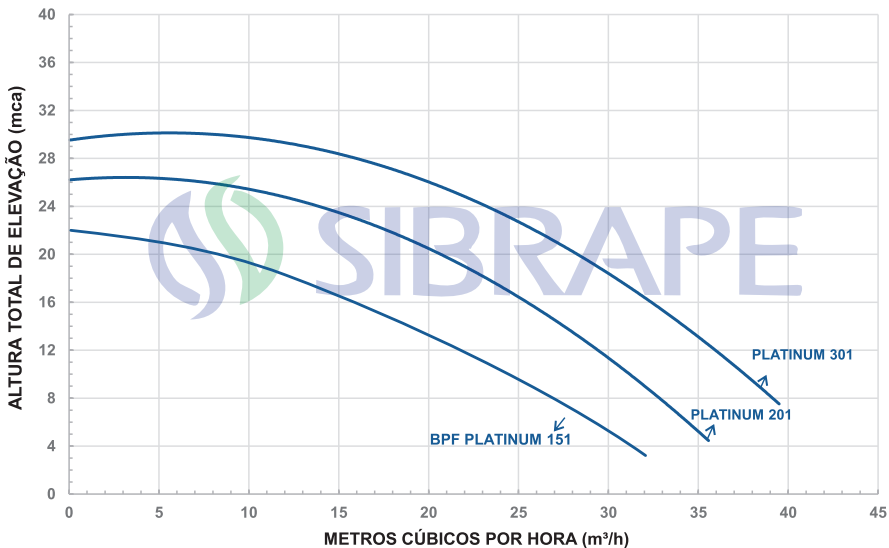
Modelo	A	B	C	D	E	F
BPF 025 HE	183	265	437	172	184	121
BPF 033 HE	183	265	447	172	184	121
BPF 050 HE	183	265	455	172	184	121
BPF 075 HE	183	265	463	172	184	121

*Dimensões em Milímetros (mm)

Tabela • Dimensões BPF Polimeral

Modelo	A	B	C	D	E	F
BPF 025 POLIM	183	265	430	172	204	145
BPF 033 POLIM	183	265	435	172	204	145
BPF 050 POLIM	183	265	440	172	204	145

*Dimensões em Milímetros (mm)



Tabela • Dimensões BPF Eagle

Modelo	A	B	C	D	E	F
EAGLE 100	213	324	530	190	265	184
EAGLE 150	213	324	550	190	265	184
EAGLE 200	213	324	560	190	265	184

*Dimensões em Milímetros (mm)

Modelo	A	B	C	D	E	F
EAGLE 100	213	324	535	190	220	184
EAGLE 150	213	324	563	190	220	184
EAGLE 200	213	324	573	190	220	184

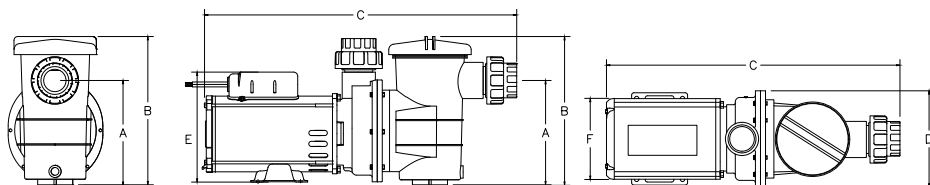
*Dimensões em Milímetros (mm)



Tabela • Dimensões BPF Platinum

Modelo	A	B	C	D	E	F
PLATINUM 100	333	232	645	145	255	275
PLATINUM 150	333	232	670	145	255	275
PLATINUM 200	333	232	690	145	255	275
PLATINUM 300	333	232	700	170	260	275

*Dimensões em Milímetros (mm)

Modelo	A	B	C	D	E	F
PLATINUM 151	333	232	685	170	220	275
PLATINUM 251	333	232	690	170	220	275
PLATINUM 351	333	232	710	170	220	275

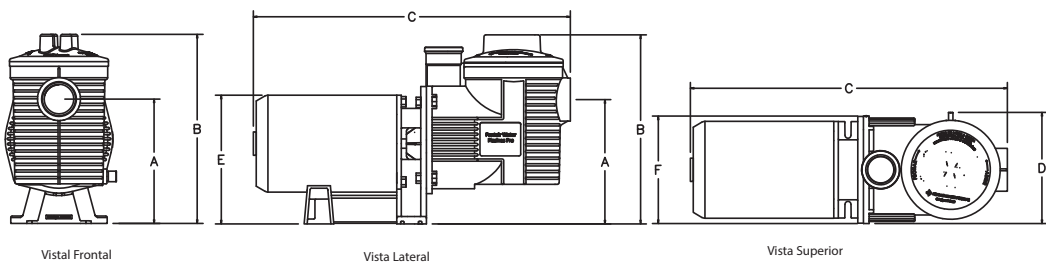
*Dimensões em Milímetros (mm)

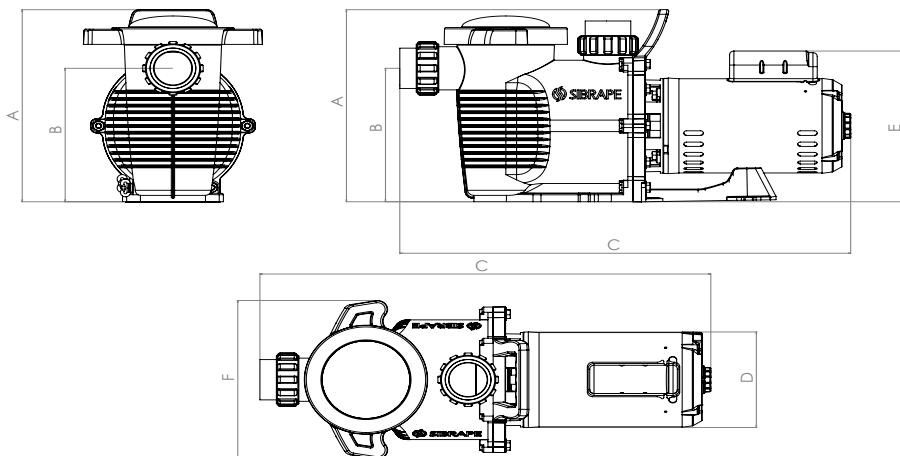

MOTOBOMBA BPF SP E HE

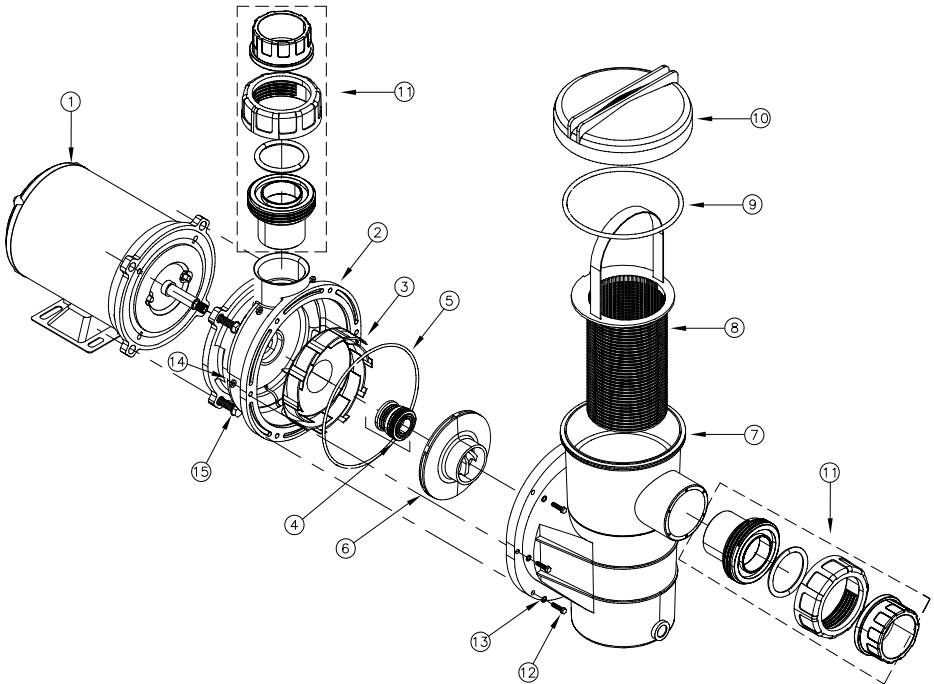

MOTOBOMBA BPF SP E HE

Item	Código	Descrição
1	28080178	M.E.60HZ-127/220V-1/4CV WEG SPLITPHASE REF10020661
	28080179	M.E.60HZ-127/220V-1/3CV WEG SPLITPHASE REF10020660
	28080180	M.E.60HZ-127/220V-1/2CV WEG SPLITPHASE REF11456893
	28080181	M.E.60HZ-127/220V-3/4CV WEG SPLITPHASE REF11456895
	28080191	M.E.50/60HZ-110-127/220-254V-1/4CV H.E. EIXO INOX
	28080192	M.E.50/60HZ-110-127/220-254V-1/3CV H.E. EIXO INOX
	28080193	M.E.50/60HZ-110-127/220-254V-1/2CV H.E. EIXO INOX
	28080194	M.E.50/60HZ-110-127/220-254V-3/4CV H.E. EIXO INOX
	2	28070205
3	28070206	DIFUSOR BPF MOD. 4787
4	28100013	SELO TIPO 6 3/4". LONGO 97922
5	28040110	ORING PERFIL QUADRA DE=154 L=4,1 A=4,2MM BOMBA BPF
6	28070269	ROTOR BPF/MC 1/4CV D:90MM ALABE:3,5MM MOD.4784
6	28070267	ROTOR BPF/MC 1/3CV D:95MM ALABE:3,5MM MOD.4784
6	28070270	ROTOR BPF/MC 1/2CV D:95MM ALABE:5MM MOD.4785
6	28070272	ROTOR BPF/MC 3/4CV D:95MM ALABE:6,5MM MOD.4786
7	28072443	CONJ PREFILTRO TAMPA SUCCAO C/ ADESIVO SIBRAPE
8	28070194	CONJUNTO CESTO PRE FILTRO
9	28040034	ANEL ORING TAMPA BPF 2-352 CLASSE +1 122,45MM
10	28070180	TAMPA PRE FILTRO BPF MOD4791
11	28070218	UNIAO 50MM COLA
12	28050038	PARAF SEXT M5X25 DIN933INOX304
13	28050046	ARRUELA LISA M5 DIAMETRO 5,3MM DIN125 A.I.304
14	28050041	PORCA SEXT M5 DIN 934 INOX 304
15	28050051	PAR SEXT 3/8X5/8 UNC16 INOX304
-	28072367	PEZINHO P/ MOTOR HASTE EXTERNA 1/4 A 1CV - 94327

MOTOBOMBA BPF POLIMERAL

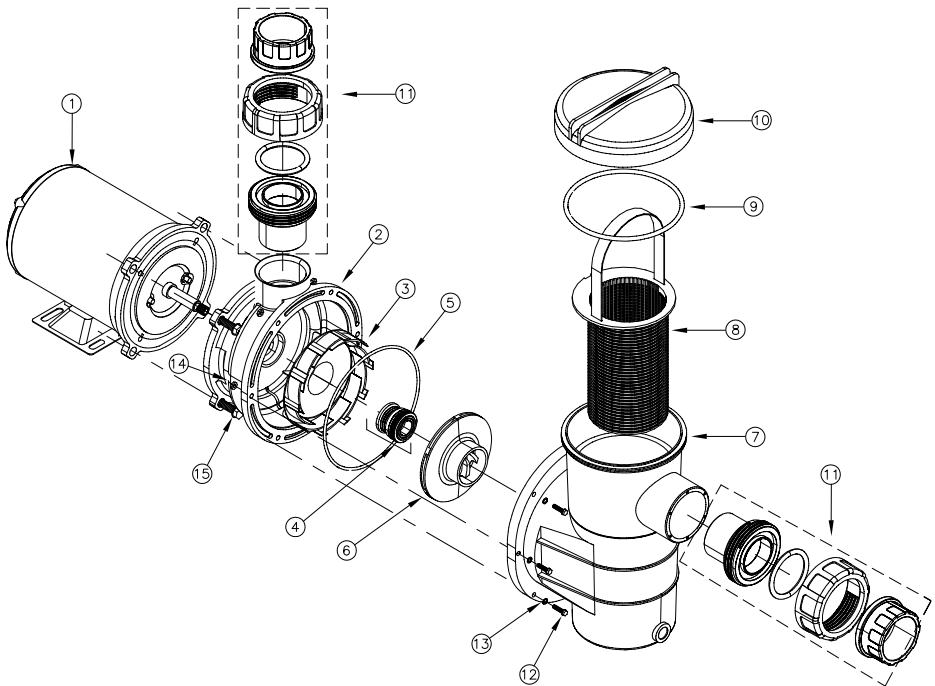

MOTOBOMBA BPF POLIMERAL

Peça	Código	Modelo
1	28080216	M.E.50/60HZ-110/220-127/254V-1/4CV POL/AL 15552631
	28080217	M.E.50/60HZ-110/220-127/254V-1/3CV POL/AL 15552632
	28080218	M.E.50/60HZ-110/220-127/254V-1/2CV POL/AL 15552633
2	28070205	CORPO ESPIRAL BP MOD. 4783
3	28070206	DIFUSOR BPF MOD. 4787
4	28100013	SELO TIPO 6 3/4". LONGO 97922
5	28040110	ORING PERFIL QUADRA DE=154 L=4,1 A=4,2MM BOMBA BPF
6	28072560	ROTOR BPF 1/4CV D:90MM ALABE:3,5MM E:12MM R:5/16
	28072561	ROTOR BPF 1/3CV D:95MM ALABE:3,5MM E:12MM R:5/16
	28072562	ROTOR BPF 1/2CV D:95MM ALABE:5MM E:12MM R:5/16
7	28072443	CONJ PREFILTRO TAMPA SUCCAO C/ ADESIVO SIBRAPE
8	28070194	CONJUNTO CESTO PRE FILTRO
9	28040034	ANEL ORING TAMPA BPF 2-352 CLASSE +1 122,45MM
10	28070180	TAMPA PRE FILTRO BPF MOD4791
11	28070218	UNIAO 50MM COLA
12	28050038	PARAF SEXT M5X25 DIN933INOX304
13	28050046	ARRUELA LISA M5 DIAMETRO 5.3MM DIN125 A.1.304
14	28050041	PORCA SEXT M5 DIN 934 INOX 304
15	28050051	PAR SEXT 3/8X5/8 UNC16 INOX304

MOTOBOMBA BPF EAGLE

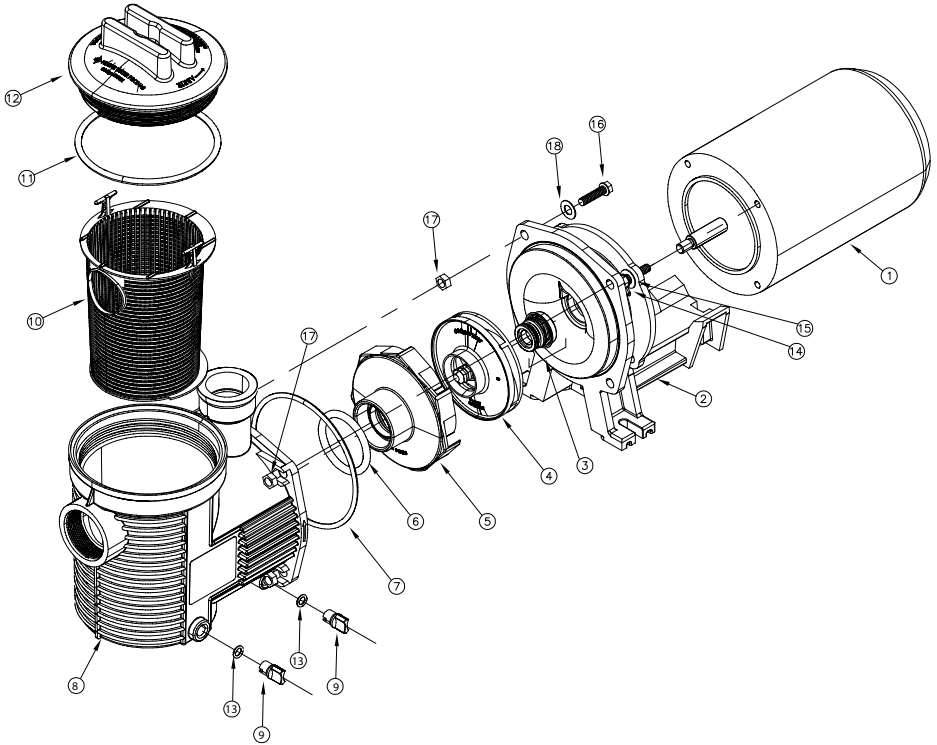

MOTOBOMBA BPF EAGLE

Item	Código	Descrição
1	28080198	M.E.50/60HZ-110-127/220-254V-1,0CV PLA/EAG A.I N48
	28080199	M.E.50/60HZ-110-127/220-254V-1,5CV PLA/EAG A.I N48
	28080200	M.E.50/60HZ-110-127/220-254V-2,0CV PLA/EAG A.I N48
	28080086	MOTOR 1CV 2P 60 B56 220/380V ME71658 REF.11970646
	28080203	M.E 50/60HZ 220/380V 1,5CV PLA/EAG N56 A.I REF.
	28080204	M.E 50/60HZ 220/380V 2,0CV PLA/EAG N56 A.I REF.
2	28070200	CORPO SUP EAGLE REF392010
3	28100012	SELO 5/8 EAGLE REF1010SBP4RL
4	28070263	ROTOR EAGLE 1CV D:110MM ALABE:5MM REF.392007
	28070264	ROTOR EAGLE 1,5CV D:110MM ALABE:7MM REF.392008
	28070266	ROTOR EAGLE 2CV D:115MM ALABE:9MM REF.392009
5	28070204	DIFUSOR BOMBA EAGLE 39204700
6	28040026	ANEL DIFUSOR REF392048
7	28040024	ANEL ORING CORPO 2-361 EAGLE
8	28070202	CORPO PREFILTRO EAGLE REF39012
9	28070203	DRENO CORPO EAGLE REF982064
10	28070195	CESTO PREFILT EAGLE REF392001
11	28040037	ANEL ORING TAMPA PRE-FILTRO 2-437
12	28070182	TAMPA PRE FILTRO EAGLE REF.392002
13	28040033	ANEL ORING MAN DRENO 2-110
14	28050051	PAR SEXT 3/8X5/8 UNC16 INOX304
15	28050062	ARRUELA LISA 3/8 POL. 10,5X22MM A.I 304
16	28050063	PARAF SEXT 3/8X1.1/4 UNC16 ANSIB18.2.1 A.I 304
17	28050064	PORCA SEXT 3/8 POL UNC16 ANSI18.2.2 A.I 304
18	28050150	ARRUELA A.I. 15.9X11.3X1.1MM

MOTOBOMBA PLATINUM

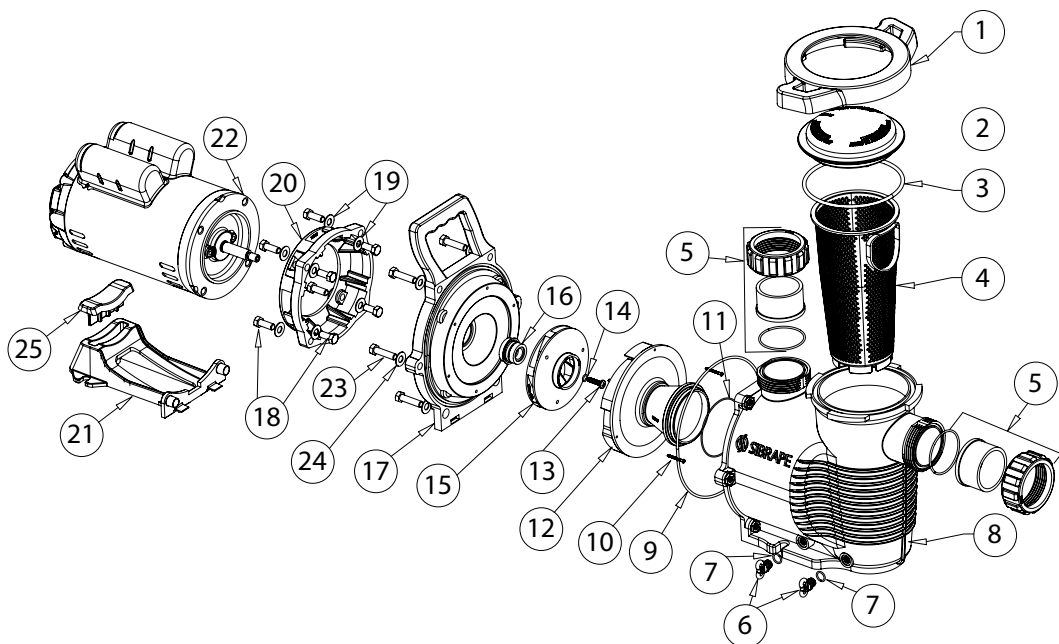

Item	Código	Descrição
1	28072478	TRAVA DO PRE-FILTRO PLATINUM 001
2	28072477	TAMPA PRE-FILTRO PLATINUM 002
3	28040122	ORING PARKER 2-357 5,33/139,07 TAMPA PLATINUM
4	28072476	CESTO DO PRE-FILTRO PLATINUM 004
5	28072505	KIT UNIAO PLATINUM 60 MM BR 005
6	28072504	PLUG DO DRENO PLATINUM 006
7	28040003	ANEL ORING MAN/DRENO (REF. PARKER 2-204) 007
8	28072475	CORPO PRE FILTRO PLATINUM 008
9	28040121	ORING QUAD. TAMPA TRASEIRA PLATINUM 267/3,4/209,14
10	28050186	PARAFUSOS INOX ALLEN M3X30 DIFUSOR PLATINUM 010

MOTOBOMBA PLATINUM

Item	Código	Descrição
11	28040125	ANEL ORING PARKER D70 2152 DIFUSOR PLATINUM 011
12	28072480	DIFUSOR PLATINUM 3,0 CV 012
	28072479	DIFUSOR PLATINUM 3/4 A 2,0 CV 012
13	28050141	PARAF.1/4IN-20X1IN ROSCA ES PHILLIPS 18-8AI REF716
14	28040003	ANEL ORING MAN/DRENO (REF. PARKER 2-204) 007
15	28072486	ROTOR PLATINUM 1,0 CV 015
	28072489	ROTOR PLATINUM 1,5 CV 015
	28072492	ROTOR PLATINUM 2,0 CV 015
	28072495	ROTOR PLATINUM 3,0 CV 015
16	28100012	SELO 5/8 EAGLE REF1010SBP4RL
17	28072496	TAMPA TRASEIRA C/ INSERTO PLATINUM 017
18	28050184	PARAFUSO INOX ALLEN UNC 3/8 X 1 INCH
19	28050187	ARRUELA PRESSÃO INOX 3/8 POL
20	28072503	FLANGE DO MOTOR PLATINUM 020
21	28072498	BASE DO MOTOR PLATINUM 021
22	28080203	M.E 50/60HZ 220/380V 1,5CV PLA/EAG N56 A.I REF.
	28080204	M.E 50/60HZ 220/380V 2,0CV PLA/EAG N56 A.I REF.
	28080205	M.E 50/60HZ 220/380V 3,0CV PLATINUM N56 A.I REF.
	28080198	M.E.50/60HZ-110-127/220-254V-1,0CV PLA/EAG A.I N48
	28080199	M.E.50/60HZ-110-127/220-254V-1,5CV PLA/EAG A.I N48
	28080200	M.E.50/60HZ-110-127/220-254V-2,0CV PLA/EAG A.I N48
	28080201	M.E.50/60HZ-110-127/220-254V-3,0CV PLA/EAG A.I N56
23	28050185	PARAFUSO DE INOX CABECA SEXTAVADA UNC 3/8 X 1.1/2
24	28050062	ARRUELA LISA 3/8 POL. 10,5X22MM A.I 304
25	28072499	SUPLEMENTO BASE MOTOR PLATINUM

Assistência Técnica

Certifique-se que a revenda lhe entregue o manual do produto e que você esteja ciente das condições de instalação, uso e manutenção do equipamento.

Todas as lojas revendedoras são treinadas e estão aptas para prestar atendimento técnico.

Antes de solicitar atendimento técnico para loja revendedora certifique que todas as possibilidades (problemas / possíveis causas / soluções) descritas na página 09 de seu manual foram verificadas.

Quando for pedir atendimento técnico tenha sempre em mãos a nota fiscal de venda.

Exija sempre peças originais, lembrando que a garantia das peças e mão de obra dos reparos efetuados serão de 90 dias.

Contatos

Dados da empresa:

RAZÃO SOCIAL - SIBRAPE IND. E COM. DE EQUIP. AQUA. E DE FILTRAGEM LTDA.
CNPJ - 29.596.862/0001-00

Endereço:

**R. Dr. Elpídio de Almeida Campos, 1150 | Distrito Empresarial Prof. Luiz Roberto Jabali
Ribeirão Preto/SP | CEP: 14072-105**

Canais de atendimento e contato:

Tel. Brasil: +55 (16) 2101-7000

www.sibrape.com.br

[Facebook.com/Sibrape](https://www.facebook.com/Sibrape)

[Instagram.com/Sibrape](https://www.instagram.com/Sibrape)

[Youtube.com/PiscinaSibrape](https://www.youtube.com/PiscinaSibrape)

Serviço de atendimento ao consumidor SIBRAPE:

sac@sibrape.com

0800 727 3737



A SIBRAPE IND. E COM. DE EQUIP. AQUA. E DE FILT. LTDA. assegura ao proprietário/consumidor deste equipamento, uma garantia total de 12 (doze) meses, consistente em: 275 dias de garantia contratual, em complementação aos 90 dias de garantia legal (artigo 26, inciso II do Código de Defesa do Consumidor), contados da data de entrega do produto, conforme expresso na nota fiscal de compra.

Este produto está garantido contra eventuais defeitos de fabricação. A garantia é caracterizada pela nota fiscal de venda. Não estão cobertos pela garantia os defeitos decorrentes de:

- Produto utilizado de forma inadequada, imprudente ou fora das recomendações da Sibrape ou oficina autorizada;
- Reparação ou alteração por terceiros/empresas que não a Sibrape ou oficinas autorizadas;
- Instalação de forma incorreta e contrária a este Manual;
- Desgaste natural oriundo de condições normais de funcionamento;
- Uso de fluidos corrosivos ou abrasivos não previstos no projeto do equipamento;
- Danos causados por transporte inadequado, quedas, etc.;
- Desmontagem do equipamento, durante o período de garantia, sem a presença de um representante Sibrape, exceto quando houver autorização por escrito;
- For submetido a condições além dos limites especificados em seu descritivo técnico;
- Infiltração de água e/ou fenômenos da natureza (sobrecarga e/ou descarga atmosférica);
- Uso inadequado ou negligência do usuário na instalação e operação;
- Danos decorrentes de má instalação, dimensionamento elétrico incorreto, falta dos dispositivos de proteção ou ligação elétrica errada do produto;

Para qualquer dúvida entre em contato conosco.

